

Баскетболният ринг се налага върху таблото по начина показан на схемата – разстоянието отляво и отдясно да е еднакво! Горната планка на ринга е 5 мм под линията на вътрешната част на малкия черен правоъгълник!

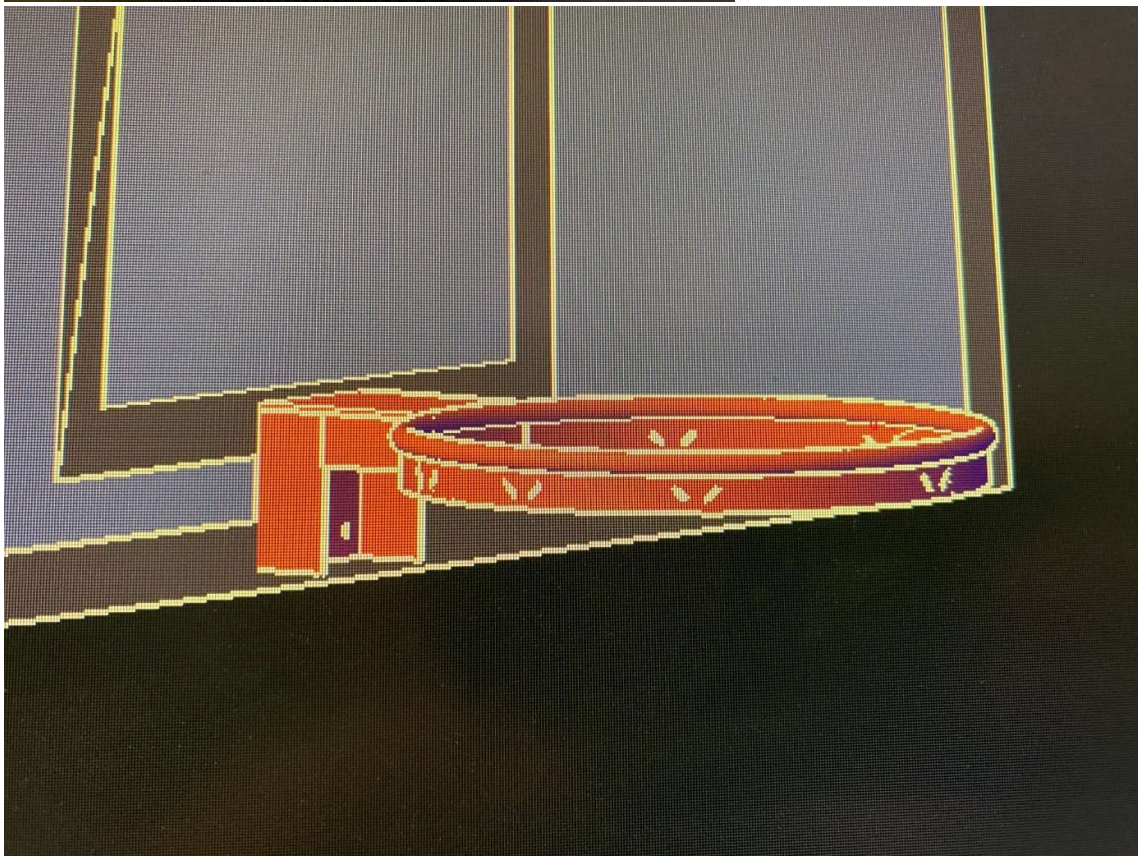

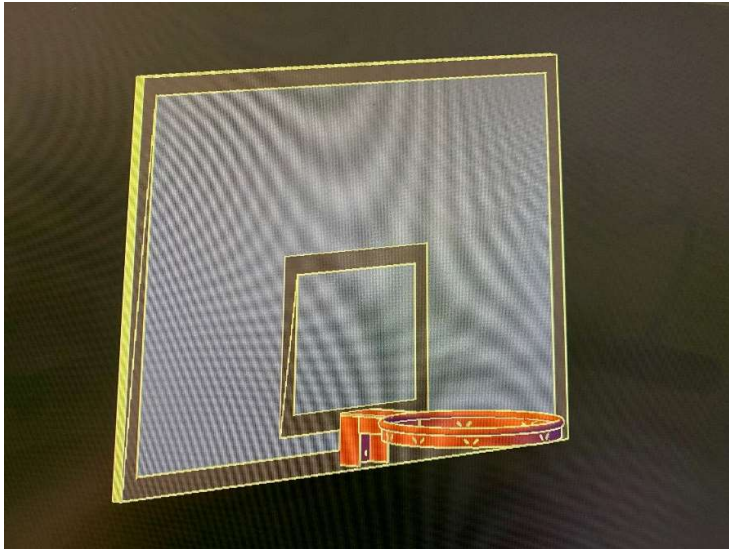

Разпробиват се 4 отвора със свредло 9 мм и с приложените болтове и гайки се захващат едновременно ринга, таблото и стойката зад таблото.

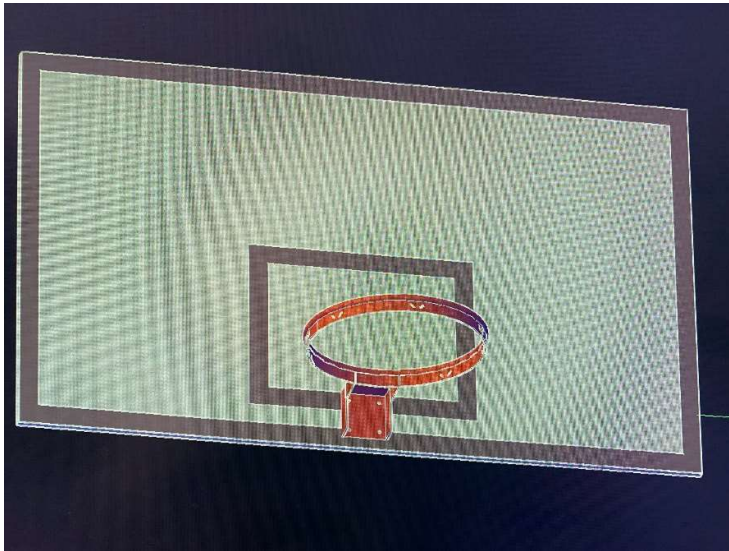
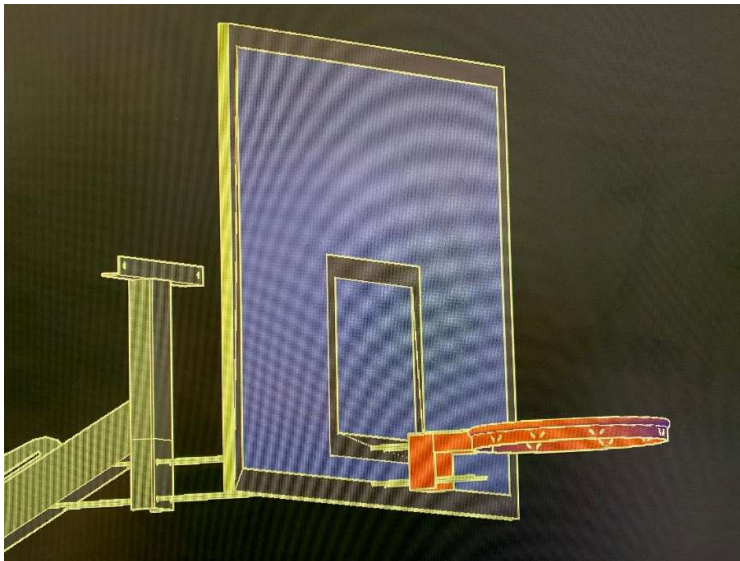

Болтовете не се стягат прекалено много.

Монтира се приложения към баскетболната стойка винкел с два болта М8 и след това през отворите на винкела които отиват към таблото се разпробива самото табло, първо със свредло 4 мм отзад напред, след това с 9 мм в посока от таблото към стойката. Пробиването на таблото трябва да става след като всичко е добре нивелирано!

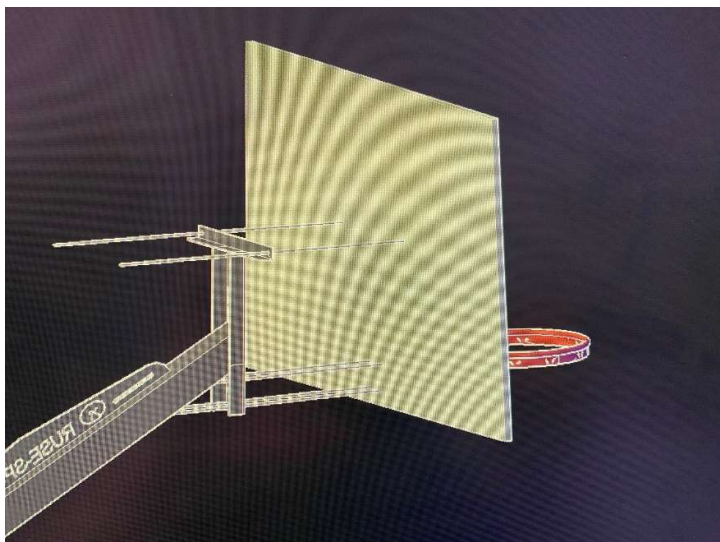

Накрая всички крепежи се затягат добре. При затягането на коларските болтове, които свързват таблото към винкела се внимава да не се спуска самия стъклопласт - квадратната част на болта потъва в отвора, но главата на самия болт не трябва да потъва в отвора!