

## МАШИНА ЗА ЛЕПЕНЕ НА ТРЪБИ № 33021/ 33022



Превод на оригиналната инструкция на български език

**Запазете тази инструкция! Ще имате нужда от нея относно мерките за безопасност, начина на работа и гаранционните условия. Съхранявайте я на сигурно място заедно с фактурата за покупка.**

Машината се използва за свързване на пластмасови тръби като PP-R, PB, PE, PE-RT. Машината лесно и сигурно осигурява необходимата работна температура.

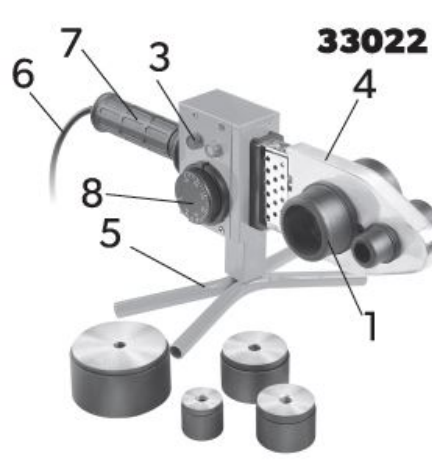
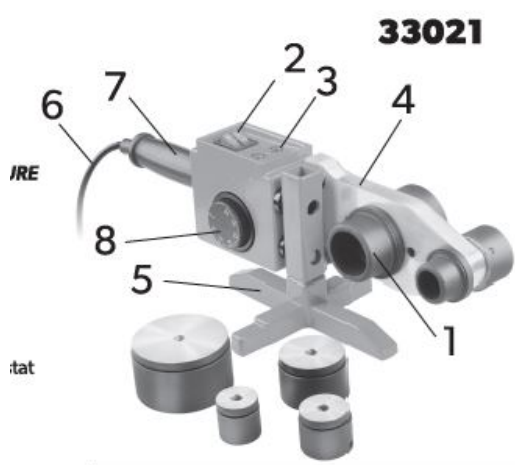

### Описание на продукта:

1. Нагряващ се елемент
2. Ключ
3. Индикатор
4. Нагряваща плоча
5. Стойка
6. Кабел
7. Ръкохватка
8. Регулиране на температурата

### Технически данни:

Работна температура 0-300 градуса С  
 Време за нагряване >  
 Мощност: 700 – 1500 W/ 33021  
 800 W/ 33022  
 Напрежение: 220-240 V  
 Честота 50 Hz

### Начин на работа:

1. Закрепете машината стабилно на стойката и поставете съответния размер нагряващ елемент. Затегнете с ключ.
2. /33021/ Включете в контакта и включете ключа. Настройте желаната температура с терморегулатора на желаната температура съгласно материала. Червената светлина означава, че уреда се нагрява, а зелената светлина означава, че машината е готова за работа.  
 /33022/ Включете в контакта. Настройте желаната температура с терморегулатора на желаната температура съгласно материала. Червената светлина означава, че уреда се нагрява, а зелената светлина означава, че машината е готова за работа.

3. Отрежете тръбата. Поставете тръбата и фитинга в нагриващия елемент съсно и едновременно без да въртите и задръжте определено време /вижте таблицата/, извадете ги бързо и без въртене, чрез леко притискане по посока на оста на тръбата ги присъединете един към друг.

Диаметър мм	Време за нагриване сек.	Дебелина на лепене мм	Време за охлаждане сек.
20	5	14	3
25	7	16	3
32	8	20	4
40	12	21	4
50	18	22.5	5
63	24	24	6

Ако температурата е под 5 градуса, увеличете времето за нагриване с 50%.

**Внимание:**

1. Преди работа прегледайте външно кабела и машината. Не я използвайте, ако е повредена.
2. Ел. захранване трябва да е със заземяване.
3. Не допускайте намокряне и овлажняване на машината. Не използвайте навън, когато вали.
4. Пазете децата далеч от машината.
5. Носете предпазни ръкавици по време на работа.
6. Препоръчваме с машината да работят професионалисти.
7. Ако светлинните индикатори не променят светлината по-дълго време, това означава, че машината не работи в нормален режим. Изключете захранването.
8. В случай на повреди потърсете сервиз.

**ДЕКЛАРАЦИЯ ЗА СЪОТВЕТСТВИЕ  
DECLARATION OF CONFORMITY**

Модели 33021, 33022    Машина за лепене на тръби TOLSEN

JIANGSU UNIVERSAL INDUSTRIAL Co. Ltd., с настоящото декларира, че пускания на пазара модел отговаря на следните CE/RoHS стандарти за качество и съществени изисквания за безопасност: JIANGSU UNIVERSAL INDUSTRIAL Co. Ltd., hereby states, that the mentioned model meet the following CE/RoHS quality standards, approvals and relevant safety requirements:

Директива за ниско напрежение/Low Voltage Directive: 2006/95/EC  
- EN 60335-2-45:2002+A; - EN 60335-1:2002+A1+A11+A12+A13+A14+A1; - EN 62233:200

Jiangsu Universal Industrial Co. Ltd.  
Zhangjiagang City, China  
12.08.2019

  
JIANGSU UNIVERSAL INDUSTRIAL CO., LTD.

**TOLSEN TOOLS  
CO., LIMITED**  
www.tolsentools.com

TOLSEN is a trademark or registered trademark of TOLSEN TOOLS. All rights reserved.  
MADE IN CHINA

